

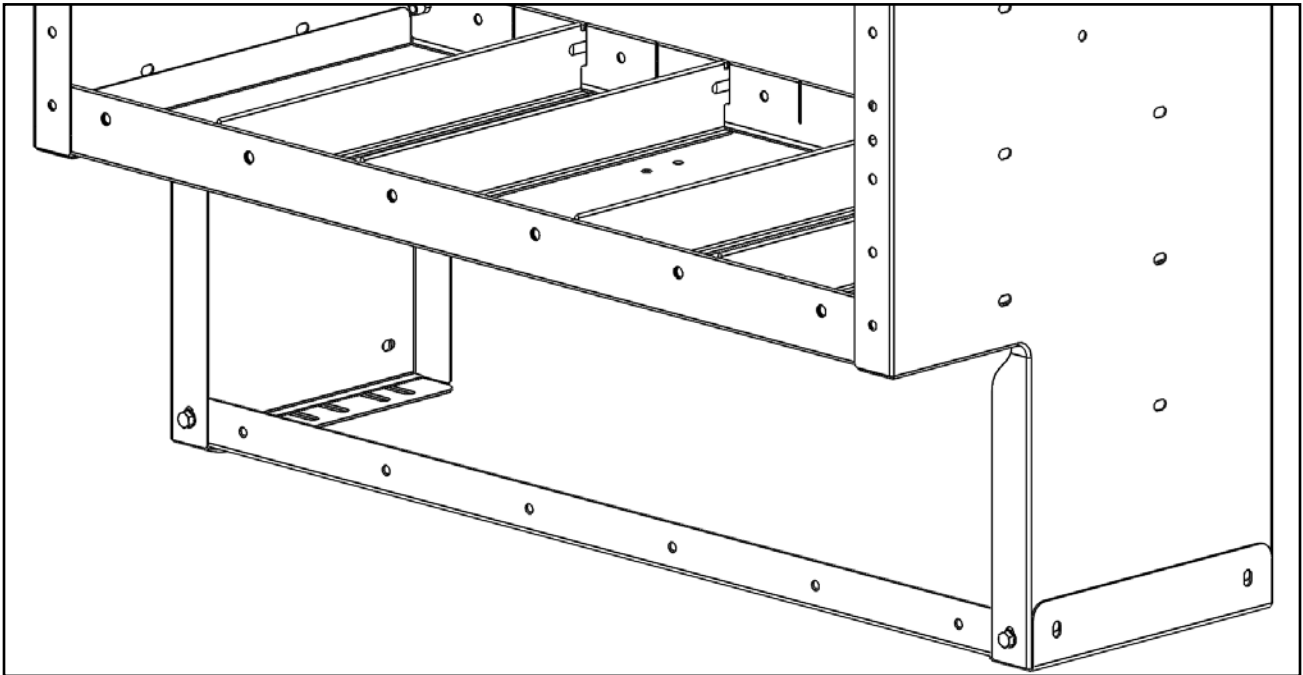

VAN STORAGE SOLUTIONS
FOR THE WAY YOU WORK™

INSTALLATION INSTRUCTIONS FOR SHELF RETAINER LIP



Weather Guard / KNAACK
420 E. Terra Cotta Ave.
Crystal Lake, IL 60014 USA

800-456-7865 (Toll Free)
800-334-2981 (Fax)
Knaack.OrderEntry@wernerco.com

Weather Guard / KNAACK
9133 Leslie St. Unit 105
Richmond Hill, ON L4B4N1

888-562-2251 (Toll Free)
888-456-8460 (Fax)
Knaack.OrderEntry.Canada@wernerco.com

WWW.WEATHERGUARD.COM

ATTENTION: PLEASE READ AND UNDERSTAND ALL INSTRUCTIONS AND WARNINGS BEFORE ASSEMBLING, INSTALLING OR USING THIS PRODUCT.

⚠ PLAN YOUR VAN (TIPS FOR FASTER INSTALLATION)

- Follow these instructions to install your WEATHER GUARD® retainer lip to the bottom of your WEATHER GUARD® van shelf unit.
- Blind fasteners speed up installation but make sure that you're in a safe location before drilling so you don't puncture fuel tanks, lines, or a cable harness. Allow 2" clearance from the end of fasteners to the outside edge of a fuel tank.

HARDWARE KIT

DESCRIPTION	QTY
1/4" Lock Washer	3
1/4"-20 Blind Fastener	3
1/4"-20 x 3/4" Bolt	4
1/4"-20 Nylon Lock Nut	4
1/4"-20 x 1-1/4" Bolt	3
1/4" Washer	8
Fender Washer	3
3/8" Spacer	3
1/2" Spacer	3
3/4" Spacer	3
Blind Fastener Install Tool	1
1/4"-20 x 2-1/4" Bolt	1

PARTS

Description	Qty.
Retainer Lip	1

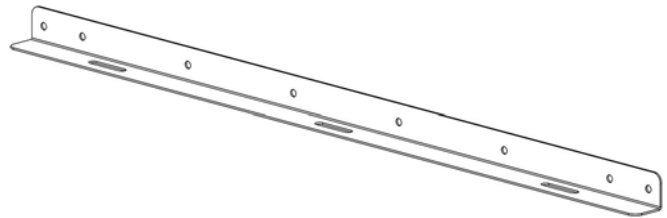

TOOLS REQUIRED

- 7/16" Socket
- 7/16" Wrench
- 9/16" Wrench
- Marker
- Electric Drill
- Punch
- Hammer
- 1/4" Drill Bit
- 3/8" Drill Bit
- Torque Wrench
- 1" Hole Saw

⚠ CAUTION

Be safe - always wear protective eyewear to keep debris out of your eyes when installing WEATHER GUARD® Van Products.

INSTALLATION INSTRUCTIONS

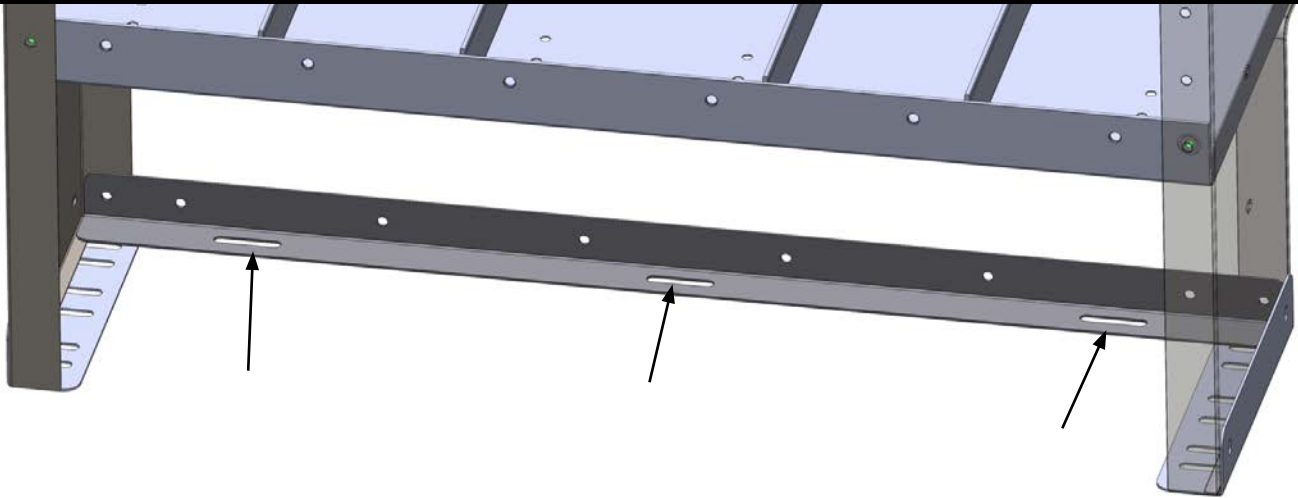

STEP 1 Mark & Drill Holes for Blind Fasteners

- Place the retainer lip against the inside of the front flange of the end panels as shown above (note: shown from back of shelf unit). The slots in the lip should face the van floor and the circular holes should face the front of the shelf unit.
- In each of the slots in the bottom of the retainer lip, find an acceptable location for installing a blind fastener to the van floor and mark each location.
- Remove the retainer lip.
- Use a punch to indent the marked locations to drill out for blind fastener installation.
- Before drilling for blind fasteners, check to make sure you won't be damaging wiring, gas lines, or other critical vehicle systems.
- Too much pressure while drilling or setting the blind fasteners may cause dimples in the body panel around the install location.
- If the van has a floor liner, use a 1" hole saw to cut the liner.
- Use 1/4" drill bit to make pilot holes.
- Use 3/8" drill bit on pilot holes.
- Install blind fasteners using procedure shown below.

INSTALLATION PROCEDURE USING BLIND FASTENERS

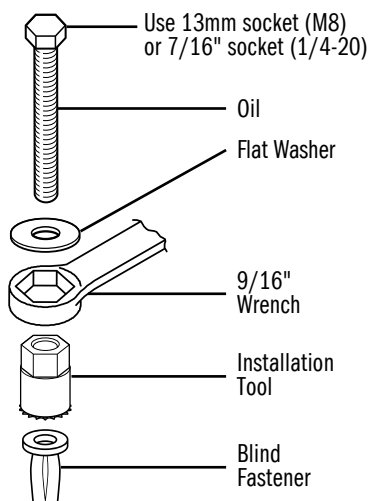

Place a drop of oil on the M8-1.25 x 55mm or 1/4-20 x bolt before assembling as shown on left.

Place the blind fastener in the hole and use a 13mm when installing M8 blind fastener or 7/16" socket when installing 1/4-20 blind fastener and driver to tighten the bolt until the blind fastener is fully seated.

When setting the bolt, it will start out tight. As the blind fastener "bulbs" out it will get easier, until it bottoms out of sets.

Make sure the blind fastener and the installation tool do not slip during the installation.

INSTALLATION INSTRUCTIONS

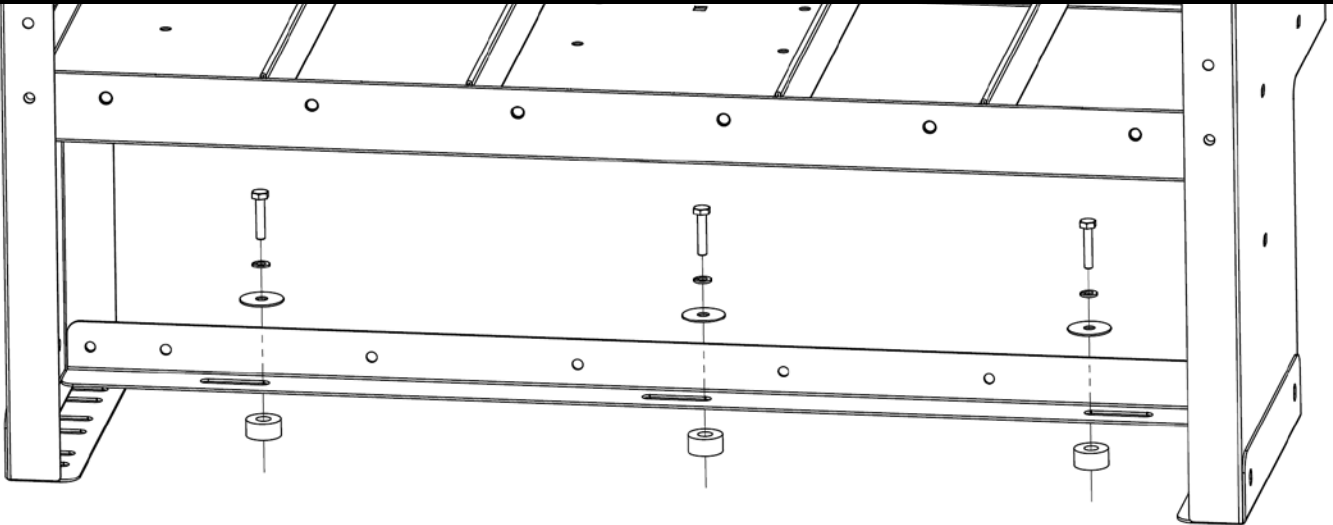

STEP 2 Install Retainer Lip to Blind Fasteners

- Place the appropriate size spacer (3/8", 1/2", or 3/4") on top of each blind fastener in the floor.
- Replace the retainer lip against the inside of the shelf end panels as before.
- Use 1/4"-20 x 1-1/4" bolts, 1/4" lock washers, and fender washers to fasten the lip to the blind fasteners as shown above. Do not tighten completely at this time.

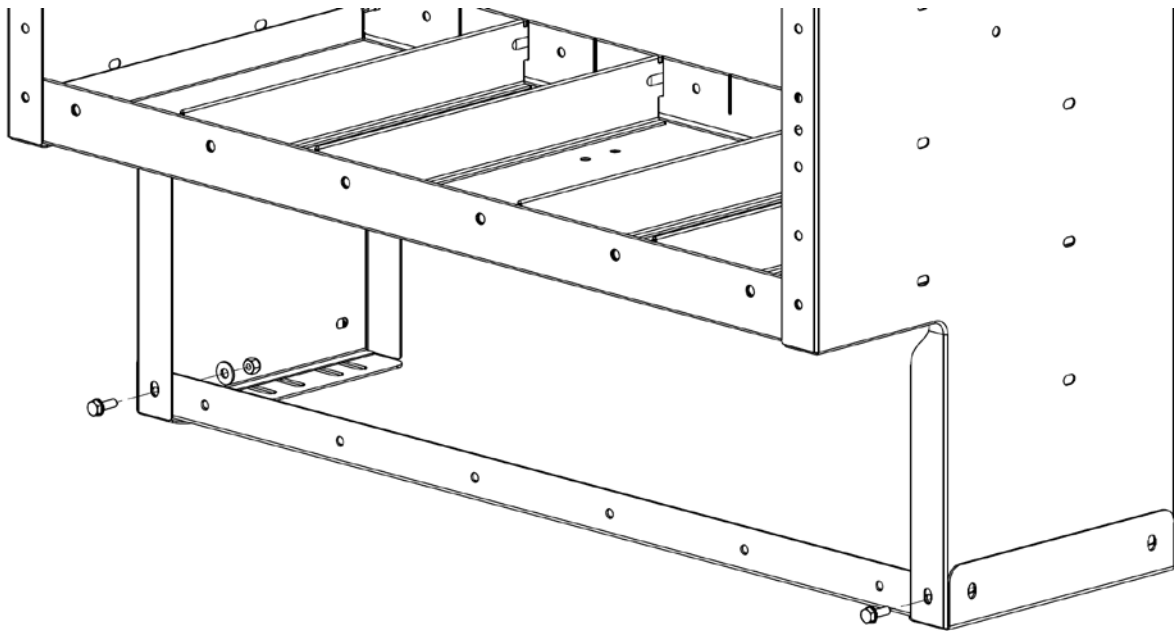

STEP 3 Install Retainer Lip to End Panels

- Use 1/4"-20 x 3/4" bolts, 1/4" flat washers, and 1/4"-20 nylon lock nuts to fasten the lip to the front flange of the end panels as shown above.

STEP 4 Tighten bolts

- Tighten all bolts to 76 in'lbs.

⚠ WARNING

This product is only intended and safe for use in storing and transporting small tools, equipment and other similar materials. These instructions are to be followed using the parts and fasteners supplied for proper installation. Any modifications or improper installation of this product will create a hazardous condition that could result in death, serious personal injury and/or property damage.

All floor mounting bolts near the fuel tank area should be installed from the underside of the vehicle, to guard against the fuel tank being punctured in the event of a collision. This would mean not using Blind Fasteners in this area. Holes in this area should be 5/16". Ensure ample space in roof ribs and sidewall ribs for mounting screws so as not to puncture exterior roof or wall.

Do not install this product where it could interfere with deployment of air bags. Failure to comply could result in death or serious body injury.

- NOTICE -

Any modification or unintended use of this product shall immediately void all manufacturers warranties. Manufacturer disclaims all liability for injuries to persons or property resulting from any modification to, or unintended use of this product.

KNAACK LLC LIMITED LIFETIME WARRANTY FOR WEATHER GUARD® PRODUCTS

WEATHER GUARD® Products - Limited Lifetime Warranty (Purchased on or after 1/1/2009)

KNAACK LLC (the "Manufacturer") warrants to the original purchaser only that WEATHER GUARD® Truck and Van Products (the "WEATHER GUARD® Product") will be free from defects in material and workmanship from the date of purchase and continuing for the expected lifetime of the WEATHER GUARD® Product. A copy of the original sales receipt must be supplied to the Manufacturer at the time a warranty claim is made. This warranty terminates if the original purchaser transfers the WEATHER GUARD® Product to any other person.

What is Covered

All WEATHER GUARD® Products identified above that are purchased on or after January 1, 2009.

What We Will Do To Correct Problems

Subject to the limitations and exclusions described in this limited warranty, the Manufacturer will remedy defects in materials or workmanship by providing one of the following remedies at its option and without charge to the original purchaser for parts or labor: (a) repairing the defective portion of the WEATHER GUARD® Product or (b) replacing the entire WEATHER GUARD® Product. In addition, the Manufacturer may elect at its option, not to repair or replace the WEATHER GUARD® Product, but rather issue to the original purchaser a refund equal to the purchase price paid for the WEATHER GUARD® Product or a credit to be used toward the purchase of a new WEATHER GUARD® Product.

What is Not Covered

This limited warranty expressly excludes:

Defects caused by normal wear and tear, cosmetic rust, scratches, accidents, unlawful vehicle operation, or modification to the product, or any types or repair of a WEATHER GUARD® Product other than those authorized or provided by the Manufacturer.

Defects resulting from conditions beyond the Manufacturer's control including, but not limited to misuse, overloading, or failure to assemble, mount or use the WEATHER GUARD® Product in accordance with the Manufacturer's written instructions or guidelines included with the WEATHER GUARD® Product or made available to the original purchaser.

Damage to the contents of the box or vehicle.

TO THE EXTENT PERMITTED BY LAW, IN NO EVENT SHALL THE MANUFACTURER BE LIABLE FOR ANY INCIDENTAL, SPECIAL, INDIRECT, OR CONSEQUENTIAL DAMAGES, INCLUDING ANY ECONOMIC LOSS, WHETHER RESULTING FROM NONPERFORMANCE, USE, MISUSE OR INABILITY TO USE THE WEATHER GUARD® PRODUCT OR THE MANUFACTURER'S NEGLIGENCE.

No Other Express Warranty Applies

This Limited Lifetime Warranty is the sole and exclusive warranty for WEATHER GUARD® Products. No employee, agent, dealer, or other person is authorized to alter this warranty or make any other warranty on behalf of KNAACK LLC.

Notification Procedures

If the WEATHER GUARD® Product does not conform with the terms of this limited warranty, the original owner must promptly notify the Manufacturer in writing upon discovery of the nonconformity. In order to receive the remedies under this limited warranty, the warranty claim must describe the nature of the nonconformity, and a copy of the original sales receipt, invoice, bill or other proof of purchase must accompany the claim. Repairs or modifications made to the WEATHER GUARD® Product by other than the Manufacturer or its authorized agent will nullify this limited warranty. Coverage under this limited warranty is conditioned at all times upon the owner's compliance with these required notification and repair procedures. Warranty claims must include reciprocal contact information and may be made via certified mail to:

KNAACK LLC
ATTN: Warranty Claims
420 E. Terra Cotta Avenue
Crystal Lake, IL 60014

If you have any questions, please call toll free at 1-800-456-7865

© 2018 Wernerco





SOLUCIONES DE ALMACENAMIENTO PARA CAMIONETAS
PARA SU MANERA DE TRABAJAR™

INSTRUCCIONES DE INSTALACIÓN DE BORDE RETENEDOR DE ESTANTE

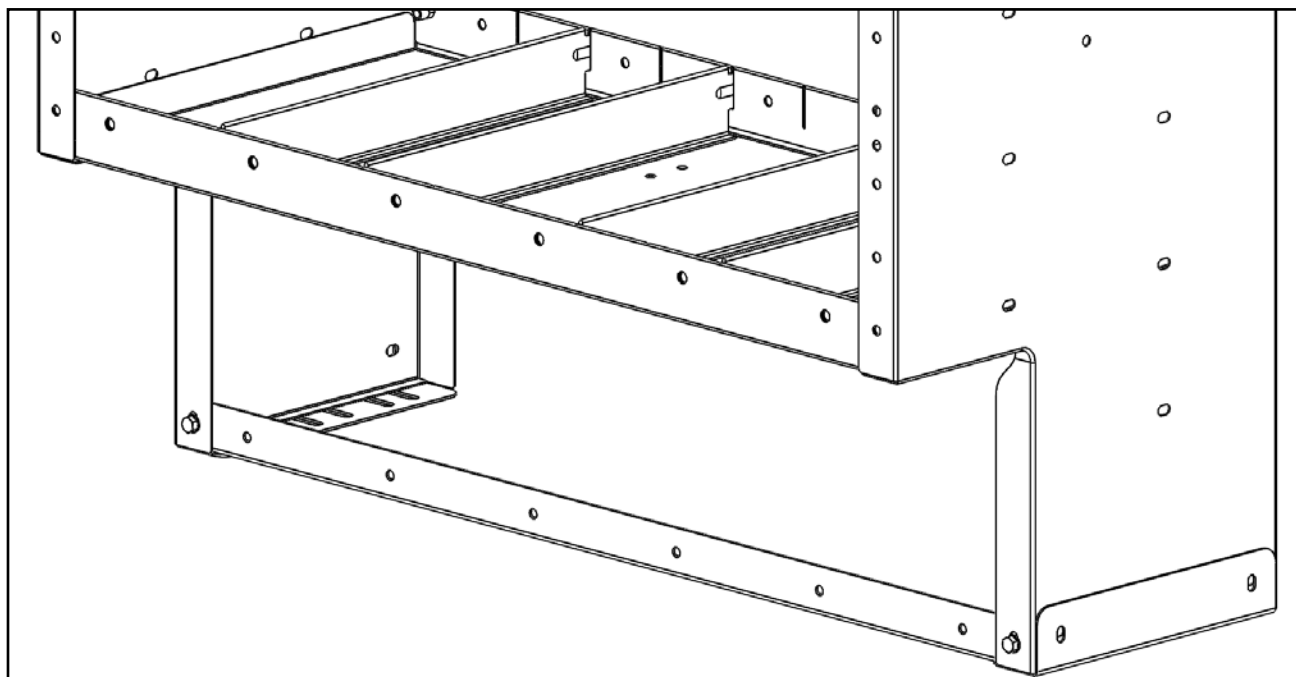

Weather Guard / KNAACK
420 E. Terra Cotta Ave.
Crystal Lake, IL 60014 USA

800-456-7865 (Llamada gratuita)
800-334-2981 (Fax)
Knaack.OrderEntry@wernerco.com

Weather Guard / KNAACK
9133 Leslie St. Unit 105
Richmond Hill, ON L4B4N1

888-562-2251 (Llamada gratuita)
888-456-8460 (Fax)
Knaack.OrderEntry.Canada@wernerco.com

WWW.WEATHERGUARD.COM

**ATENCIÓN: LEA Y ENTIENDA TODAS LAS INSTRUCCIONES
Y ADVERTENCIAS ANTES DE ARMAR, INSTALAR O UTILIZAR ESTE PRODUCTO.**

⚠ ORGANICE SU CAMIONETA (SUGERENCIAS PARA INSTALACIÓN MÁS RÁPIDA)

- Siga estas instrucciones para instalar su borde retenedor WEATHER GUARD® a la parte inferior de su estante para camionetas WEATHER GUARD®.
- Los sujetadores ciegos aceleran la instalación, pero antes de taladrar, asegúrese de estar en una ubicación segura de modo que usted no perforo tanques ni líneas de combustible, o arneses de cables. Deje un espacio libre de 2" desde el extremo de los sujetadores hasta el borde exterior del tanque de combustible.

JUEGO DE PERNOS

DESCRIPCIÓN	Cant.
Arandela de seguridad de 1/4"	3
Sujetador ciego de 1/4"-20	3
Perno de 1/4"-20 x 3/4"	4
Tuerca de seguridad de nylon de 1/4"-20	4
Perno de 1/4"-20 x 1-1/4"	3
Arandela de 1/4"	8
Arandela protectora	3
Espaciador de 3/8"	3
Espaciador de 1/2"	3
Espaciador de 3/4"	3
Herramienta de instalación de sujetadores ciegos	1
Perno de 1/4"-20 x 2-1/4"	1

PIEZAS

Descripción	Cant.
Borde retenedor	1

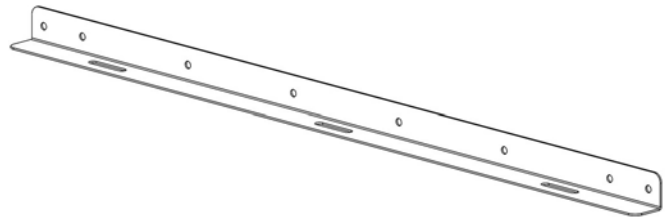

HERRAMIENTAS NECESARIAS

- Copa de 7/16"
- Llave de 7/16"
- Llave de 9/16"
- Marcador
- Taladro eléctrico
- Punzón
- Martillo
- Broca de 1/4"
- Broca de 3/8"
- Llave dinamométrica
- Sierra cilíndrica de 1"

⚠ PRECAUCIÓN

Permanezca seguro - siempre utilice gafas protectoras para proteger sus ojos contra fragmentos al instalar los Productos para camionetas WEATHER GUARD®

INSTRUCCIONES DE INSTALACIÓN

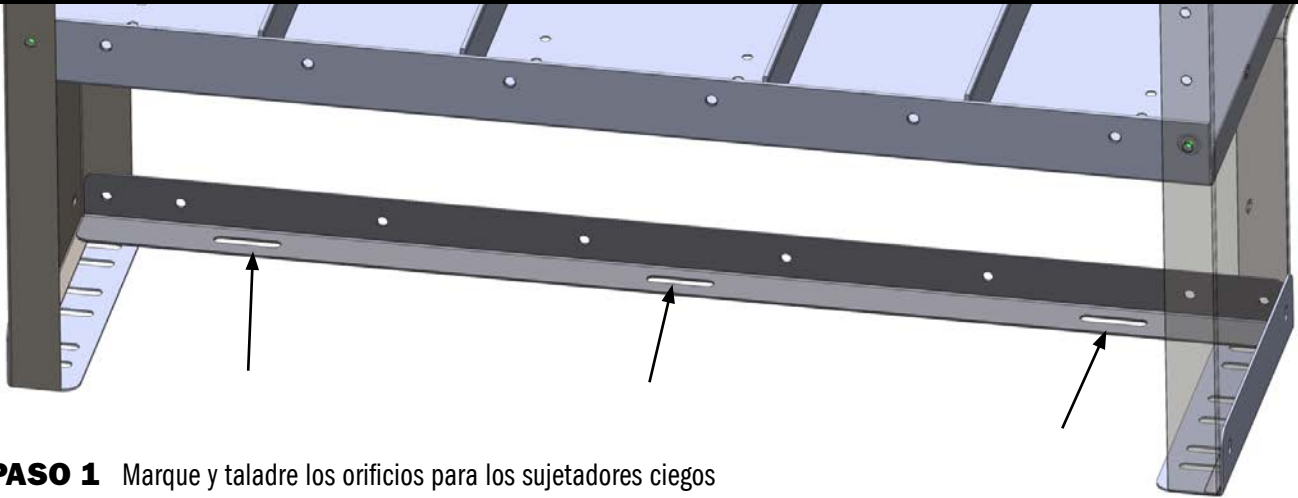

PASO 1 Marque y taladre los orificios para los sujetadores ciegos

- Coloque el borde retenedor contra el interior del reborde delantero de los paneles de extremo según se muestra arriba (nota: se muestra desde la parte trasera de la unidad de estante). Las ranuras en el borde retenedor deben estar dirigidas hacia el piso de la camioneta y los orificios circulares deben estar dirigidos hacia la parte delantera de la unidad de estante.
- En cada una de las ranuras en la parte inferior del reborde retenedor, encuentre una ubicación aceptable para instalar un sujetador ciego en el piso de la camioneta y marque cada ubicación.
- Remueva el borde retenedor.
- Utilice un punzón para hacer una muesca en las ubicaciones marcadas que se taladrarán para la instalación de los sujetadores ciegos.
- Antes de taladrar para los sujetadores ciegos, verifique que usted no dañará cables, líneas de gasolina u otros sistemas críticos del vehículo.
- Demasiada presión durante la perforación o la instalación de los sujetadores ciegos podría causar abolladuras en el panel de carrocería alrededor de la ubicación de instalación.
- Si la camioneta tiene un revestimiento de piso, utilice una sierra circular de 1" para cortar el revestimiento.
- Utilice una broca de 1/4" para taladrar orificios piloto.
- Utilice una broca de 3/8" sobre los orificios piloto.
- Instale los sujetadores ciegos usando el procedimiento que se muestra a continuación.

PROCEDIMIENTO DE INSTALACIÓN UTILIZANDO SUJETADORES CIEGOS

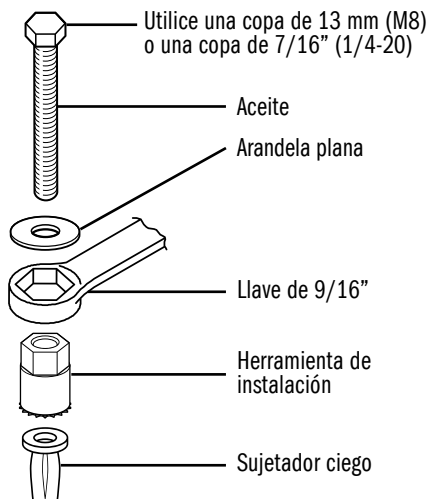

Coloque una gota de aceite en el perno M8-1.25 x 55mm o 1/4-20 antes del ensamblaje, según se muestra a la izquierda.

Coloque el sujetador ciego dentro del orificio y utilice un xxx de 13mm al instalar un sujetador ciego M8 o una copa de 7/16" al instalar un sujetador ciego de 1/4-20 y un destornillador para apretar el perno hasta que el sujetador ciego esté completamente asentado.

Al ajustar el perno, éste comenzará a apretarse. A medida que el sujetador ciego se "ensancha", éste será más fácil de girar hasta que asiente y se "fije".

Asegúrese que el sujetador ciego y la herramienta de instalación no se deslicen durante la instalación.

INSTRUCCIONES DE INSTALACIÓN

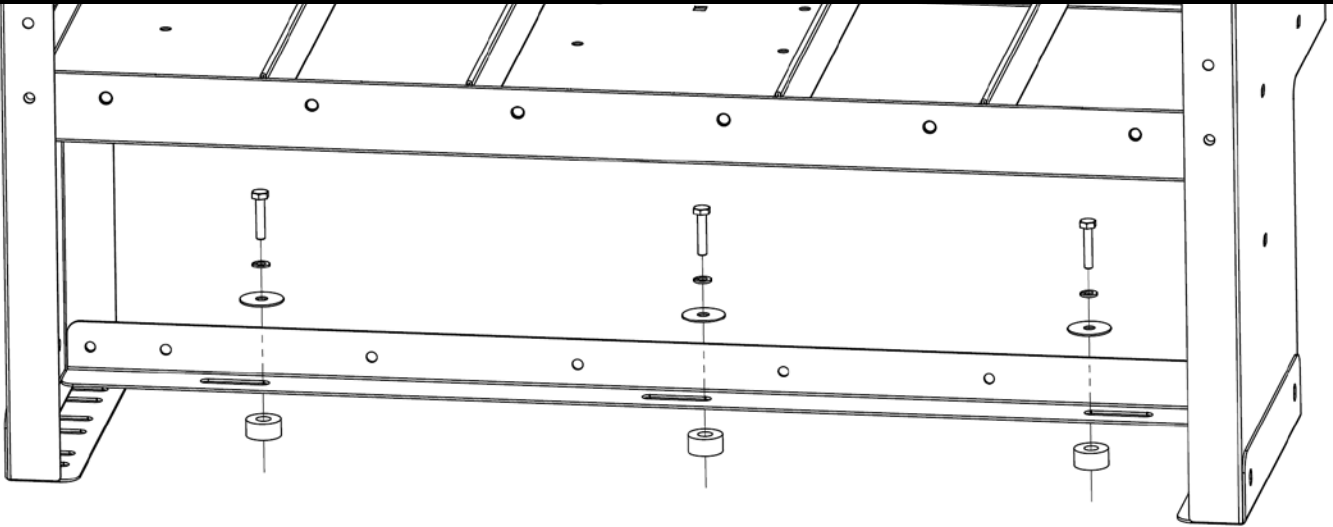

PASO 2 Instale el borde retenedor a los sujetadores ciegos

- Coloque el espaciador de tamaño apropiado (3/8", 1/2", o 3/4") encima de cada sujetador ciego en el piso.
- Coloque nuevamente el borde retenedor contra el interior de los paneles de extremo del estante tal como se hizo anteriormente.
- Utilice pernos de 1/4"-20 x 1-1/4", arandelas de seguridad de 1/4" y arandelas protectoras para sujetar el borde retenedor a los sujetadores ciegos tal como se muestra arriba. No apriete completamente en este momento.

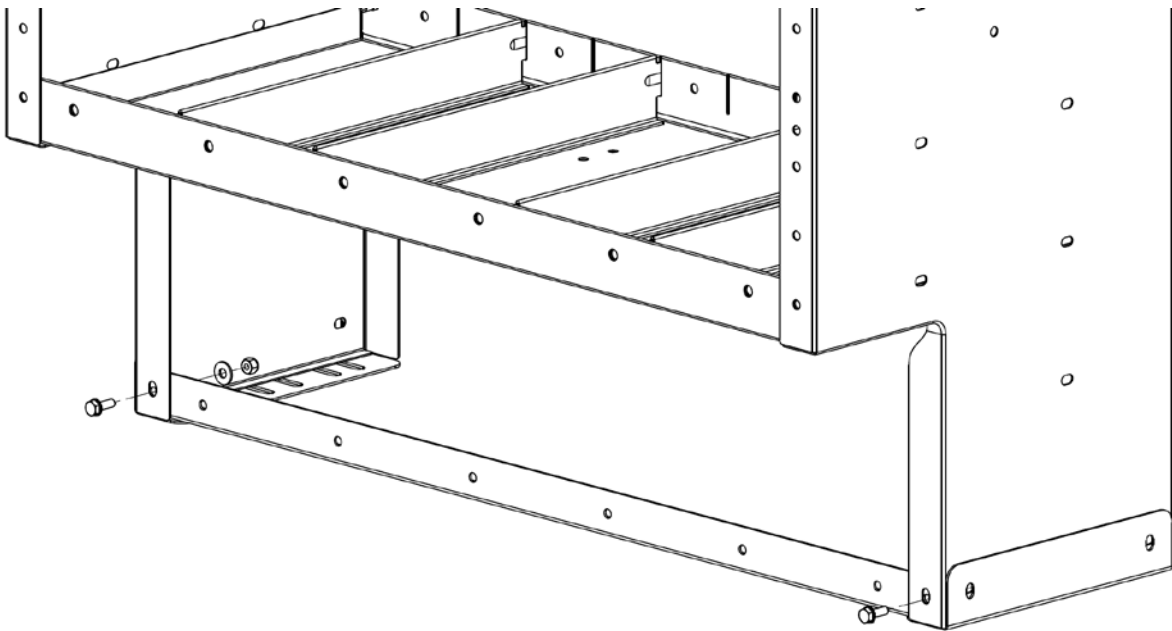

PASO 3 Instale el borde retenedor a los paneles de extremo

- Utilice pernos de 1/4"-20 x 3/4", arandelas planas de 1/4" y tuercas de seguridad de nylon de 1/4"-20 para sujetar el borde retenedor al reborde delantero de los paneles de extremo tal como se muestra arriba.

PASO 4 Apriete los pernos

- Apriete todos los pernos hasta 76 lbs-pulg.

⚠ ADVERTENCIA

Este producto está diseñado y es seguro para usarse únicamente en el almacenamiento y transporte de herramientas pequeñas, equipo y otros materiales semejantes. Se deben seguir estas instrucciones utilizando las piezas y sujetadores suministrados para realizar una instalación adecuada. Toda modificación hecha a este producto o la instalación inadecuada de este podría ocasionar una condición peligrosa que podría provocar la muerte, lesiones personales graves o daños a la propiedad.

Todos los pernos de montaje para piso cerca del área del tanque de combustible deben instalarse desde la parte inferior del vehículo para proteger el tanque de combustible contra perforaciones, en caso de una colisión. Esto significaría que no use sujetadores ciegos en esta zona. Los orificios en esta zona deben ser de 5/16 pulg. Asegúrese de dejar suficiente espacio para los tornillos de montaje en los rebordes del techo o de la pared lateral, para no perforar el techo exterior ni la pared.

No instale este producto donde éste pudiera interferir con el despliegue de bolsas de aire. No hacerlo así podría resultar en la muerte o lesiones corporales graves.

- AVISO -

Cualquier modificación o uso indebido de este producto anulará inmediatamente toda garantía del fabricante. El fabricante se exime de toda responsabilidad por lesiones a personas o daños a la propiedad que resulten de la modificación o el uso indebido de este producto.

GARANTÍA LIMITADA DE POR VIDA DE KNAACK LLC PARA PRODUCTOS WEATHER GUARD®

Productos WEATHER GUARD® – Garantía limitada de por vida (Comprados a partir del 1/1/2009)

Knaack LLC (el "Fabricante") garantiza únicamente al comprador original que los productos WEATHER GUARD® para vans y camionetas (el "producto WEATHER GUARD®") estarán libres de defectos en materiales y mano de obra a partir de la fecha de compra y continuarán así durante la vida útil esperada del producto WEATHER GUARD®. En el momento de hacer una reclamación de garantía se deberá presentar al Fabricante una copia del recibo de venta original. Esta garantía termina si el comprador original transfiere el producto WEATHER GUARD® a cualquier otra persona.

Lo que se cubre

Todos los productos WEATHER GUARD® identificados anteriormente que se compren a partir del 1 de enero de 2009.

Qué haremos para corregir los problemas

Sujeto a las limitaciones y exclusiones descritas en esta garantía limitada, el Fabricante reparará los defectos en materiales o mano de obra al suministrar una de las siguientes reparaciones, a su opción y sin cargo para el comprador original de piezas o mano de obra: (a) reparar la parte defectuosa del producto WEATHER GUARD® o (b) reemplazar por completo el producto WEATHER GUARD®. Además, el fabricante puede elegir, a su opción, no reparar ni reemplazar el producto WEATHER GUARD®, sino más bien otorgar al comprador original un reembolso equivalente al precio de compra pagado por el producto WEATHER GUARD® o un crédito para que se use para la compra de un producto WEATHER GUARD® nuevo.

Qué no está cubierto por esta garantía

Esta garantía limitada excluye expresamente:

Defectos ocasionados por el uso y desgaste normales, corrosión cosmética, rayones, accidentes, operación ilegal del vehículo o modificación al producto, cualquier tipo o reparación de un producto WEATHER GUARD® que no sea lo autorizado o suministrado por el Fabricante.

Defectos que sean consecuencia de condiciones más allá del control del Fabricante que incluyen, entre otras, mal uso, sobrecarga o no ensamblar, montar o usar el producto WEATHER GUARD® de acuerdo con las instrucciones o directrices por escrito del Fabricante incluidas con el producto WEATHER GUARD® o que estén disponibles para el comprador original.

Daños al contenido de la caja o el vehículo.

HASTA EL GRADO PERMITIDO POR LA LEY, EN NINGÚN CASO EL FABRICANTE SERÁ RESPONSABLE DE NINGÚN DAÑO INCIDENTAL, ESPECIAL, INDIRECTO O SECUNDARIO, QUE INCLUYE CUALQUIER PÉRDIDA ECONÓMICA, YA SEA QUE RESULTE POR LA FALTA DE DESEMPEÑO, USO, MAL USO O INCAPACIDAD DE USAR EL PRODUCTO WEATHER GUARD® O LA NEGLIGENCIA DEL FABRICANTE.

No se aplica ninguna otra garantía expresa

Esta garantía limitada de por vida es la única y exclusiva garantía para los productos WEATHER GUARD®. Ningún empleado, agente, distribuidor ni otra persona está autorizada para alterar esta garantía o para otorgar ninguna otra garantía en nombre de Knaack LLC.

Procedimientos de notificación

Si el producto WEATHER GUARD® no cumple con los términos de esta garantía limitada, el propietario original deberá notificar por escrito oportunamente al Fabricante en cuanto se descubra el incumplimiento. Para poder recibir las reparaciones según esta garantía limitada, la reclamación de garantía deberá describir la naturaleza del incumplimiento y la reclamación deberá ir acompañada por una copia del recibo de venta original, factura, cuenta u otro comprobante de compra. Las reparaciones o modificaciones que se hagan al producto WEATHER GUARD® por otros que no sean el Fabricante o el agente autorizado anularán esta garantía limitada. La cobertura al amparo de esta garantía limitada se condiciona en todo momento al cumplimiento del propietario con estos procedimientos requeridos de notificación y reparación. Las reclamaciones de garantía deberán incluir información de contacto recíproca y se pueden hacer mediante correo certificado a:

KNAACK LLC

Atención: Las reclamaciones de garantía
420 E. Terra Cotta Avenue
Crystal Lake, IL 60014

Si tiene alguna consulta, llame al número gratuito 1-800-456-7865

© 2018 Wernerco





SOLUTIONS DE RANGEMENT POUR CAMIONNETTES
POUR LA MANIÈRE DONT VOUS TRAVAILLEZ

INSTRUCTIONS D'INSTALLATION POUR LÈVRE DE RETENUE D'ÉTAGÈRE

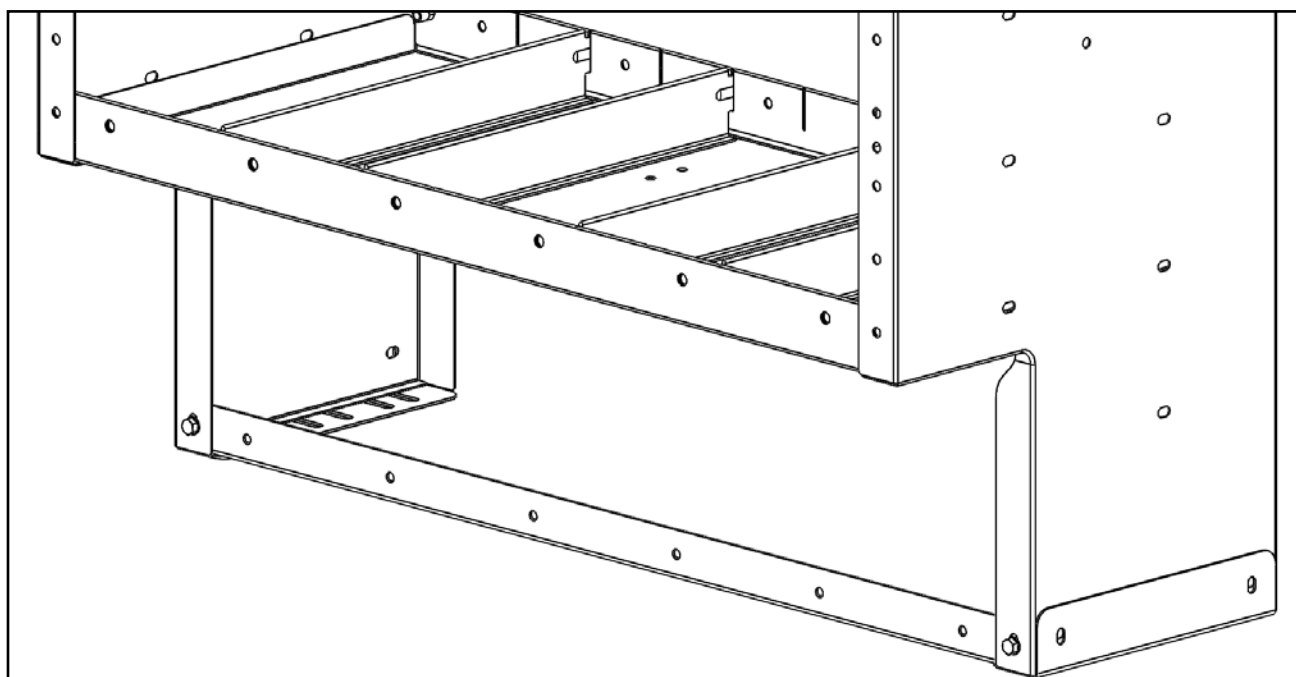

Weather Guard / KNAACK
420 E. Terra Cotta Ave.
Crystal Lake, IL 60014 USA

800-456-7865 (Appel sans frais)
800-334-2981 (Fax)
Knaack.OrderEntry@wernerco.com

Weather Guard / KNAACK
9133 Leslie St. Unit 105
Richmond Hill, ON L4B4N1

888-562-2251 (Appel sans frais)
888-456-8460 (Fax)
Knaack.OrderEntry.Canada@wernerco.com

WWW.WEATHERGUARD.COM

ATTENTION : LIRE ET S'ASSURER DE COMPRENDRE L'ENSEMBLE DES DIRECTIVES ET DES AVERTISSEMENTS AVANT D'ASSEMBLER, D'INSTALLER OU D'UTILISER CE PRODUIT.

! ORGANISATION DE VOTRE CAMIONNETTE (CONSEILS POUR ACCÉLÉRER L'INSTALLATION)

- Suivez ces instructions pour installer votre lèvre de retenue WEATHER GUARD® sur le bas de votre unité WEATHER GUARD® d'étagères de camionnette.
- Des fixations aveugles accélèrent l'installation, mais assurez-vous que vous être à un endroit sans risque avant de percer, afin de ne pas transpercer de réservoirs de réservoir, conduites ou faisceaux de câbles. Laissez un espacement de 5 cm (2") entre la fin des attaches et le bord extérieur du réservoir de carburant.

ENSEMBLE DE BOULONS

DESCRIPTION	QTÉ
Rondelle de freinage de 1/4"	3
Fixation aveugle de 1/4"-20"	3
Boulon de 1"4 x -20-3/4"	4
Contre-écrou de 1/4"-20 avec nylon	4
Boulon de 1/4"-20 x 1-1/4"	3
Rondelle de 1/4"	8
Rondelle plate épaisse	3
Entretoises de 3/8"	3
Entretoises de 1/2"	3
Entretoises de 3/4"	3
Outil pour installation de fixation aveugle	1
Boulon de 1/4"-20 x 2-1/4"	1

PIÈCES

Description	Qté
Lèvre de retenue	1

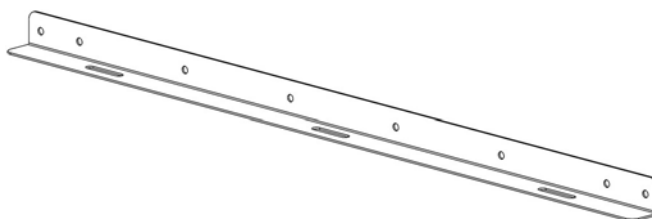

OUTILS REQUIS

- Douille de 7/16"
- Clé de 7/16"
- Clé de 9/16"
- Marqueur
- Perceuse électrique
- Poinçon
- Marteau
- Foret de 1/4"
- Foret de 3/8"
- Clé dynamométrique
- Scie cloche de 1"

! MISE EN GARDE

Restez en sécurité – portez toujours une protection oculaire pour ne pas risquer de recevoir des débris dans les yeux durant l'installation de produits pour camionnettes de WEATHER GUARD® .

INSTRUCTIONS D'INSTALLATION

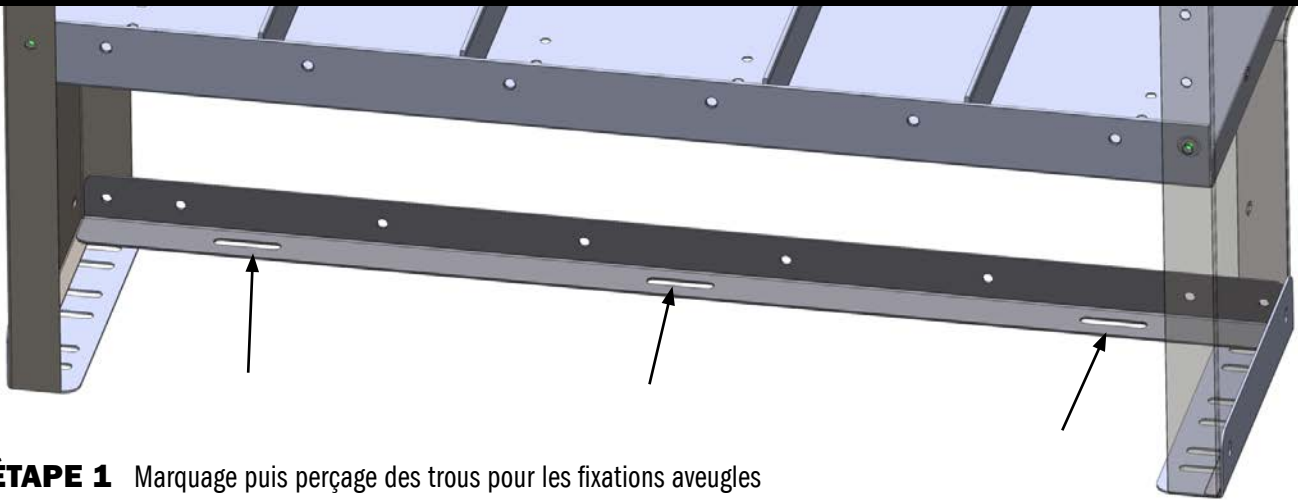

ÉTAPE 1 Marquage puis perçage des trous pour les fixations aveugles

- Placez la lèvre de retenue contre l'intérieur de la bride frontale des panneaux d'extrémité, comme c'est montré ci-dessus (remarque : vue de l'arrière de l'unité d'étagère). Les fentes dans la lèvre doivent être orientées vers le plancher de la camionnette et les trous circulaires vers l'avant de l'unité d'étagères.
- Dans chacune des fentes en bas de la lèvre de retenue, trouvez un emplacement acceptable pour installer une fixation aveugle vers le plancher de camionnette, et marquez chaque emplacement choisi.
- Enlevez la lèvre de retenue.
- Utilisez un poinçon pour concrétiser les emplacements marqués et faciliter leur perçage pour l'installation des fixations aveugles.
- Avant de percer ces trous, contrôlez pour vous assurer qu'ils n'endommageront pas du câblage, des conduites de carburant, ou tout autre système critique pour le véhicule.
- Une pression excessive au perçage ou au placement des fixations aveugles peut causer des creux dans le panneau de carrosserie autour de l'emplacement d'installation.
- Si la camionnette comporte un revêtement de plancher, utilisez une scie cloche de 1" pour couper dans ce revêtement.
- Utilisez un foret de 1/4" pour faire des avant-trous.
- Utilisez un foret de 3/8" pour élargir ces avant-trous.
- Installez des fixations aveugles en utilisant la procédure montrée qui suit.

PROCÉDURE D'INSTALLATION EN UTILISANT DES FIXATIONS AVEUGLES

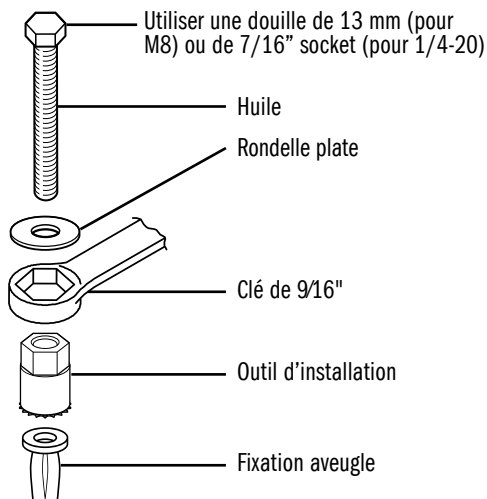

Mettez une goutte d'huile sur le boulon M8-1.25 x 55mm ou 1/4-20" avant l'assemblage comme c'est montré sur la gauche.

Placez la fixation aveugle dans le trou et utilisez une clé à douille munie d'une douille de 13 mm à l'installation d'une fixation M8, ou de 7/16" pour une fixation de 1/4-20, et serrez le boulon jusqu'à ce que la fixation aveugle soit bien en place.

Au placement du boulon, le serrage sera dur au départ. Comme la fixation aveugle se dilate, il sera plus facile de serrer jusqu'à ce qu'elle se place complètement.

Assurez-vous que la fixation aveugle et l'outil d'installation ne tournent pas durant la pose.

INSTRUCTIONS D'INSTALLATION

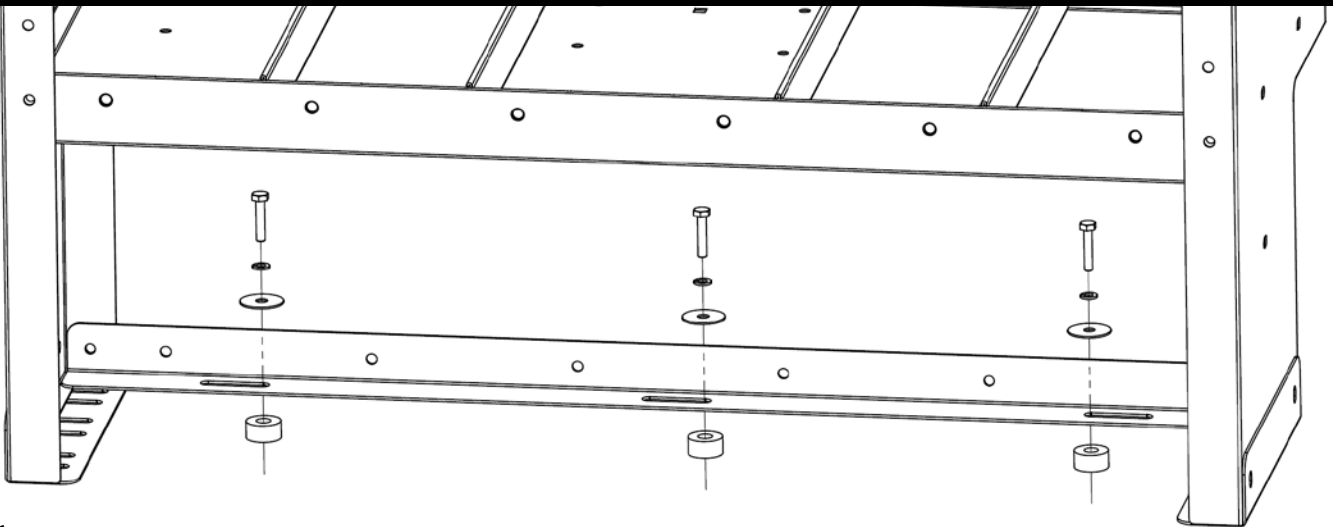

ÉTAPE 2 Installation de la lèvres de retenue sur les fixations aveugles

- Placez une entretoise de taille appropriée (3/8", 1/2" ou 3/4") sur le dessus de chaque fixation aveugle dans le plancher.
- Replacez la lèvres de retenue contre l'intérieur des panneaux d'extrémité d'étagère comme auparavant.
- Utilisez des boulons de 1/4"-20 x 1-1/4", des rondelles de blocage de 1/4", et des rondelles épaisses pour attacher la lèvres sur les fixations aveugles comme c'est montré ci-dessus. Ne serrez pas complètement à ce stade.

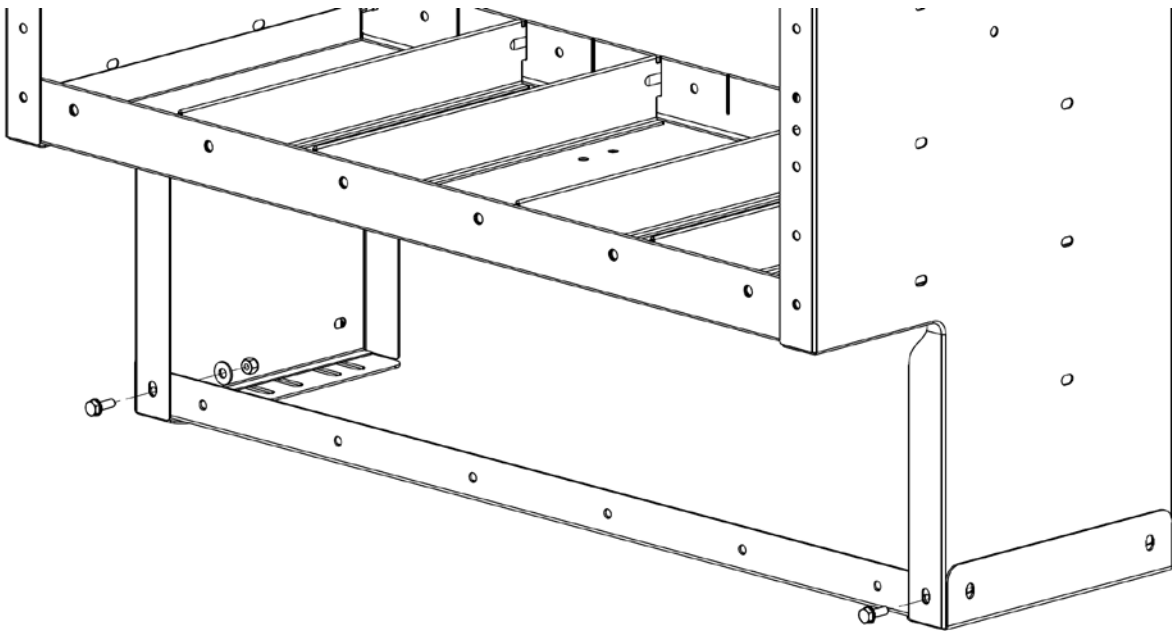

ÉTAPE 3 Installation de la lèvres de retenue sur les panneaux d'extrémité

- Utilisez des boulons de 1/4"-20 x 3/4", des rondelles plates de 1/4" et des contre-écrous avec nylon de 1/4"-20 pour fixer la lèvres sur la bride frontale des panneaux d'extrémité, comme c'est montré ci-dessus.

ÉTAPE 4 Serrage des boulons

- Serrez tous les boulons au couple de 76 livre force - pouce.

AVERTISSEMENT

Ce produit est uniquement conçu pour ranger et transporter de petits outils, de l'équipement et autre matériel du même type, et n'est sécuritaire qu'à cette fin. Ces instructions doivent être suivies en utilisant les pièces et les fixations fournies pour une installation appropriée. Toute modification ou installation inappropriée de ce produit créera une situation dangereuse susceptible de causer des dommages matériels, des blessures corporelles graves et/ou la mort.

Tous les boulons de fixation au plancher à proximité du réservoir de carburant doivent être posés par le dessous du véhicule pour éviter que le réservoir ne soit perforé lors d'une collision. Ceci signifie que les fixations aveugles ne doivent pas être utilisées dans cette zone. Les orifices doivent être de 5/16 po dans cette zone. S'assurer qu'il y a suffisamment d'espace dans les nervures de toit et les nervures de paroi latérale pour monter les vis de manière à ne pas perforer le mur ou le toit extérieur.

N'installez pas ce produit là où il pourrait interférer avec le déploiement de coussins de sécurité gonflables. Le non-respect de ces consignes peut entraîner des blessures graves voire mortelles.

- AVIS -

Toute modification ou mauvaise utilisation de ce produit annule aussitôt l'ensemble des garanties du fabricant. Le fabricant décline toute responsabilité en cas de blessures personnelles ou de dommages matériels découlant d'une modification ou d'une mauvaise utilisation de ce produit.

GARANTIE LIMITÉE À VIE DE KNAACK LLC POUR LES PRODUITS WEATHER GUARD®

Produits WEATHER GUARD® – Garantie à vie limitée (Acheté le 1er janvier 2009 ou après)

Knaack LLC (le « Fabricant ») garantit à l'acheteur d'origine uniquement que les produits Weather Guard pour fourgonnettes et camions (les « Produits Weather Guard ») seront exempts de vices de matériaux et de fabrication à compter de la date d'achat et pendant toute la durée de vie anticipée du produit Weather Guard. Une copie du reçu de vente d'origine doit être fournie au Fabricant au moment où est faite la réclamation au titre de la garantie. La présente garantie sera annulée si l'acheteur d'origine cède le produit WEATHER GUARD® à une autre personne.

Ce qui est couvert

Tous les produits WEATHER GUARD® identifiés ci-dessus qui ont été achetés le 1er janvier 2009 ou après.

Ce que nous ferons pour corriger le problème.

Sous réserve des limites et exclusions décrites dans la présente garantie limitée, le Fabricant prendra des mesures correctives en cas de vices de matériaux ou de fabrication en fournissant l'une des solutions suivantes, à sa seule discrétion et sans facturer les coûts des pièces et de la main-d'oeuvre à l'acheteur d'origine : a) réparation de la partie défectueuse du produit WEATHER GUARD® ou b) remplacement du produit WEATHER GUARD® dans son intégralité. En outre, le Fabricant peut décider, à sa seule discrétion, de ne pas réparer ou remplacer le produit WEATHER GUARD®, mais de rembourser à l'acheteur d'origine le prix du produit WEATHER GUARD®, ou de le créditer du montant du prix du produit WEATHER GUARD® en vue de l'achat d'un nouveau produit WEATHER GUARD®.

Ce qui n'est pas couvert

La présente garantie limitée exclut expressément :

Les défauts causés par l'usure ordinaire, la rouille superficielle, les rayures, les accidents, l'utilisation illicite du véhicule, ou la modification du produit, outout type de réparation d'un produit WEATHER GUARD®, autre que ceux qui sont autorisés ou fournis par le Fabricant.

Les défauts résultant de conditions hors du contrôle du Fabricant, y compris, sans s'y limiter, le mésusage, la surcharge ou le manquement à assembler, monter ou utiliser le produit WEATHER GUARD® conformément aux instructions ou directives écrites du Fabricant accompagnant le produit WEATHERGUARD® ou mises à la disposition de l'acheteur d'origine.

Les dommages causés au contenu du coffre ou du véhicule.

DANS LES LIMITES PRÉVUES PAR LA LOI, EN AUCUN CAS LE FABRICANT NE SERA TENU RESPONSABLE DES DOMMAGES ACCESSOIRES, SPÉCIAUX, INDIRECTS, OU CONSÉCUTIFS, Y COMPRIS LES PERTES FINANCIÈRES, QUE CEUX-CI RÉSULTENT DE LA NON-PERFORMANCE DU PRODUIT WEATHER GUARD, DE L'UTILISATION OU DU MÉSUSAGE DUDIT PRODUIT WEATHER GUARD® OU DE L'IMPOSSIBILITÉ DEL'UTILISER, OU DE LA NÉGLIGENCE DU FABRICANT.

Aucune autre garantie explicite ne s'applique

La garantie à vie limitée est la seule et unique garantie pour les produits WEATHER GUARD®. Aucun employé, agent, vendeur, ou autre personne n'est autorisé à modifier la présente garantie ou à créer une autre garantie au nom de Knaack LLC.

Procédures de notification

Si le produit WEATHER GUARD® n'est pas conforme aux modalités de la présente garantie limitée, le propriétaire d'origine devra en informer le Fabricant par écrit dans les plus brefs délais dès la découverte de la non-conformité. Afin de bénéficier des solutions prévues par la présente garantie limitée, la réclamation au titre de la garantie doit décrire la nature de la non-conformité et être accompagnée du reçu de vente d'origine, de la facture ou de toute autre preuve d'achat. Les réparations ou modifications faites sur le produit WEATHER GUARD® par toute personne autre que le Fabricant ou son agent autorisé annuleront la présente garantie limitée. La couverture aux termes de la présente garantie limitée dépend à tout moment de la conformité du propriétaire à ces procédures de notification et réparation. Les réclamations au titre de la garantie doivent inclure les coordonnées réciproques et être envoyées par courrier certifié à :

KNAACK LLC
À L'ATTENTION DE : Réclamations au titre de la garantie
420 E. Terra Cotta Avenue
Crystal Lake, IL 60014



Pour toute question, veuillez appeler le service à la clientèle au 1-800-456-7865

© 2018 Wernerco

